

NÁVOD K OBSLUZE

KONZOLOVÉ JEDNOTKY

ASP-09AI, ASP-12AI, ASP-18AI



Překlad původního návodu k obsluze

DŮLEŽITÁ POZNÁMKA:

Před instalací a použitím vašeho nového klimatizačního zařízení si pečlivě přečtěte tento návod. Návod si pak dobře uložte pro další použití.

OBSAH

POKYNY PRO POUŽITÍ	2
1 NÁZVY A FUNKCE ČÁSTÍ	4
2 DÁLKOVÝ OVLADAČ	5
3 ÚDRŽBA	10
4 PROVOZNÍ POKYNY	13
5 BEZPEČNOSTNÍ POKYNY	15
6 KONTROLY PŘED VYŽÁDÁNÍM SERVISU	16
7 INSTALACE VNITŘNÍ JEDNOTKY	17
8 PŘÍPRAVA TRUBEK	25
9 TRUBKY CHLADIVA	26
10 KONTROLA PO INSTALACI	27
11 KONFIGURACE PROPOJOVACÍCH TRUBEK	28

Děkujeme, že jste si vybrali náš produkt.

Jednou z výhod plynoucích z použití klimatizace je nejen komfortní prostředí, ale také lepší zdraví. Tento návod vás seznámí s mnoha užitečnými funkcemi, které tato jednotka nabízí. Poskytne vám také důležité informace o údržbě, servisu a ekonomickém provozu. Věnujte několik minut času na zjištění, jak nejlépe dosáhnout teplotního komfortu a ekonomického provozu s vaším novým klimatizačním zařízením.

DŮLEŽITÉ POZNÁMKY:

- Před instalací a použitím vašeho nového klimatizačního zařízení si pečlivě přečtěte tento návod. Návod si pak dobře uložte pro další použití.
- Obrázky v tomto návodu jsou jen orientační a mohou se lišit od skutečného vzhledu zařízení. Řiďte se podle skutečného vzhledu zařízení.
- Toto zařízení by neměly obsluhovat osoby (včetně dětí), které mají snížené fyzické, smyslové nebo mentální schopnosti nebo nemají dostatek potřebných znalostí a zkušeností, pokud nejsou pod dozorem nebo nejsou poučeny o obsluze zařízení osobou, která odpovídá za jejich bezpečnost.
- Toto zařízení mohou používat také děti starší 8 let a osoby se sníženými fyzickými, smyslovými nebo mentálními schopnostmi, nebo osoby s nedostatečnými zkušenostmi a znalostmi, pokud jsou pod dozorem nebo pokud byly poučeny, jak zařízení bezpečně používat a jsou si vědomy možných rizik. Děti si nesmí se zařízením hrát. Děti nesmí bez dozoru provádět čištění nebo uživatelskou údržbu.
- Externí statický tlak zařízení byl testován při 0 Pa.
- Parametry pojistky: T250 V; 3,15 A



Tento symbol označuje, že tento produkt nesmí být v zemích EU vyhozen do běžného komunálního odpadu. Aby se zabránilo možnému poškození životního prostředí nebo zdraví lidí kvůli nekontrolovanému ukládání odpadu, předejte ho odpovědně k recyklaci, abyste podpořili trvale udržitelné opětovné využití materiálních zdrojů. Pro odložení použitého zařízení využijte příslušnou sběrnou odpadu nebo kontaktujte prodejce, u kterého byl produkt zakoupen. Ti mohou převzít tento produkt pro ekologicky šetrnou recyklaci.
R410A(R32/125: 50/50): 2088

POKYNY PRO POUŽITÍ

Provoz a údržba

- Toto zařízení mohou používat také děti starší 8 let a osoby se sníženými fyzickými, smyslovými nebo mentálními schopnostmi, nebo osoby s nedostatečnými zkušenostmi a znalostmi, pokud jsou pod dozorem nebo pokud byly poučeny, jak zařízení bezpečně používat a jsou si vědomy možných rizik.
- Děti si nesmí se zařízením hrát.
- Čištění a uživatelskou údržbu zařízení nesmí provádět děti bez dozoru.
- Pro připojení klimatizačního zařízení nepoužívejte prodlužovací šňůru s více zásuvkami nebo rozdvojku. Jinak může dojít k požáru.
- Před čištěním odpojte klimatizační zařízení od napájení. Jinak může dojít k úrazu elektrickým proudem.
- Když je napájecí kabel poškozený, musí být vyměněn výrobcem, autorizovaným servisem nebo osobou s příslušnou kvalifikací, aby se omezilo možné riziko.
- Neumývejte klimatizační zařízení vodou, jinak hrozí úraz elektrickým proudem.
- Nestříkejte na vnitřní jednotku vodu. Jinak může dojít k úrazu elektrickým proudem nebo poškození zařízení.
- Po vyjmutí filtru se nedotýkejte žeber výměníku, abyste se neporanili o ostré hrany.
- Pro sušení filtru nepoužívejte oheň nebo vysoušeč vlasů, jinak může dojít k deformaci filtru nebo požáru.
- Údržbu musí provádět pracovníci s příslušnou kvalifikací. Jinak může dojít ke zranění osob nebo poškození majetku.
- Klimatizační zařízení sami neopravujte. Jinak může dojít k úrazu elektrickým proudem nebo poškození zařízení. Pokud potřebujete klimatizační zařízení opravit, kontaktujte prodejce.
- Nestrkejte prsty ani žádné předměty do otvorů pro přívod nebo výfuk vzduchu. Jinak může dojít ke zranění osob nebo poškození zařízení.
- Neblokujte přívod nebo výfuk vzduchu. Mohlo by dojít k závadě.
- Nepolijte dálkový ovladač vodou, jinak se může ovladač poškodit.
- Pokud nastanou níže uvedené stavy, ihned klimatizační zařízení vypněte a odpojte od napájení. Pak požádejte prodejce nebo autorizovaný servis o opravu.
 - Napájecí kabel se přehřívá nebo je poškozený.
 - Abnormální hluk při provozu.
 - Jistič se často vypíná.
 - Z klimatizačního zařízení je cítit zápach, jako když se něco pálí.
 - Z vnitřní jednotky uniká chladivo.
- Pokud klimatizační zařízení pracuje za abnormálních podmínek, může to způsobit poruchu, úraz elektrickým proudem nebo požár.
- Při zapínání nebo vypínání jednotky pomocí spínače nouzového ovládání stiskněte tento spínač pomocí elektricky nevodivého předmětu. Nepoužívejte kovový předmět.
- Nestoupejte si na horní panel venkovní jednotky ani na něj nedávejte těžké předměty. Mohlo by dojít k poškození zařízení nebo zranění osob.

Instalace

- Instalaci musí provádět pracovníci s příslušnou kvalifikací. Jinak může dojít ke zranění osob nebo poškození zařízení.
- Při instalaci jednotky je nutné dodržovat elektrotechnické bezpečnostní normy a předpisy.
- Použijte samostatný napájecí okruh a jistič s požadovanými parametry podle příslušných bezpečnostních předpisů.
- Nainstalujte jistič. Jinak může dojít k poškození zařízení.
- Při pevném připojení k elektrickému rozvodu musí být pro vypínání jednotky použit vypínač, který odpojuje všechny póly a jehož kontakty jsou od sebe ve vypnutém stavu vzdáleny min. 3 mm.
- Při výběru jističe se řiďte podle příslušných parametrů jednotky. Jistič by měl chránit před nadměrným proudem (zkratem) a přetížením.
- Klimatizační zařízení musí být řádně uzemněno. Nesprávné uzemnění může způsobit úraz elektrickým proudem.
- Nepoužívejte nevhodný napájecí kabel.
- Zkontrolujte, zda napájení odpovídá požadavkům klimatizačního zařízení. Nestabilní napájení nebo nesprávné zapojení může způsobit poruchu. Před použitím klimatizačního zařízení nainstalujte vhodné napájecí kabely.
- Zapojte správně živý, nulový a zemnicí vodič elektrické zásuvky.
- Před zahájením jakékoli práce na elektrickém zařízení odpojte napájení.
- Nepřipojujte napájení před dokončením instalace.
- Když je napájecí kabel poškozený, musí být vyměněn výrobcem, autorizovaným servisem nebo osobou s příslušnou kvalifikací, aby se omezilo možné riziko.
- Teplota v chladicím okruhu může být vysoká. Ved'te propojovací kabel v dostatečné vzdálenosti od trubek chladiva.
- Zařízení musí být nainstalováno podle státních norem a předpisů.
- Instalace musí být prováděna jen autorizovanými pracovníky v souladu s platnými normami a předpisy.
- Klimatizační zařízení je elektrické zařízení třídy I. Musí být řádně uzemněno podle platných norem. Připojení uzemnění musí provést kvalifikovaný odborník. Zajistěte stálou kontrolu funkčnosti uzemnění, jinak může dojít k úrazu elektrickým proudem.
- Žlutozelený vodič v klimatizačním zařízení je zemnicí vodič, který nesmí být použit pro jiné účely.
- Zemní odpor musí vyhovovat platným elektrotechnickým bezpečnostním normám.
- Zařízení musí být umístěno tak, aby byla jeho elektrická zástrčka snadno dostupná.
- Všechny vodiče u vnitřní a venkovní jednotky musí zapojovat odborník.
- Pokud délka napájecího kabelu nepostačuje, požádejte dodavatele o nový, dostatečně dlouhý kabel. Napojování kabelů není dovoleno.
- Pokud je klimatizační zařízení připojeno přes zástrčku, měla by být zástrčka po dokončení instalace snadno přístupná.
- U klimatizačního zařízení bez zástrčky musí být v obvodu zapojen vypínač nebo jistič.
- Pokud potřebujete přemístit klimatizační zařízení jinam, může tuto práci provádět pouze pracovník s příslušnou kvalifikací. Jinak může dojít ke zranění osob nebo poškození zařízení.
- Vyberte místo, které je mimo dosah dětí a je vzdáleno od zvířat a rostlin. Pokud je to z bezpečnostních důvodů nutné, postavte kolem jednotky plot.
- Vnitřní jednotka by měla být nainstalována blízko zdi.

1 NÁZVY A FUNKCE ČÁSTÍ

Vnitřní jednotka

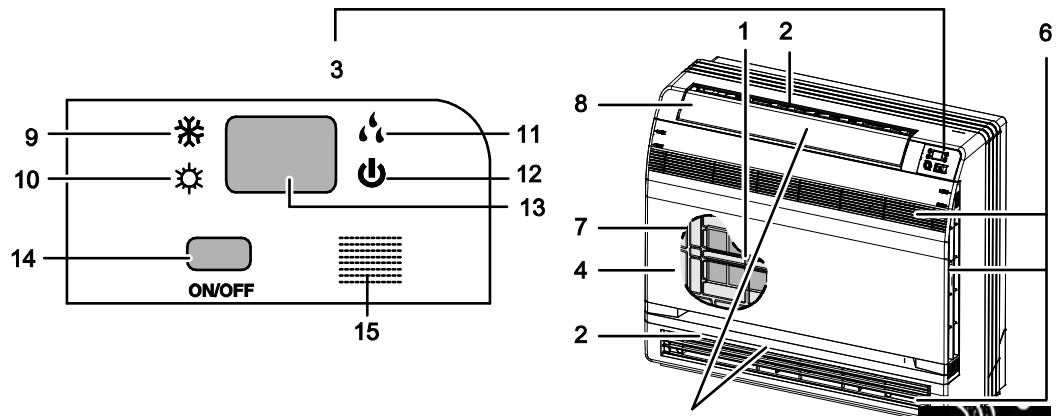

⚠ Upozornění

Před otevřením předního panelu vypněte zařízení a odpojte je od napájení (vypněte jistič). Nedotýkejte se kovových částí uvnitř jednotky, abyste se neporanili.

1. Titan-apatitový fotokatalytický filtr pro čištění vzduchu.
 - Tyto filtry jsou nainstalovány ve vzduchových filtrech.
2. Výfuk vzduchu
3. Displej
4. Přední panel
5. Lamely (svislé lišty)
 - Lamely jsou uvnitř výfuku vzduchu.
6. Přívod vzduchu
7. Vzduchový filtr
8. Klapka (vodorovná lišta)
9. Indikátor režimu Chlazení
10. Indikátor režimu Topení
11. Indikátor režimu Odvlhčování.
12. Indikátor Provoz
13. LED displej
14. Vypínač vnitřní jednotky
 - Jedním stisknutím se jednotka zapne. Dalším stisknutím se jednotka vypne.
 - Režim provozu udává následující tabulka:

Model	Režim	Nastavená teplota	Ventilátor
Jen chlazení	Chlazení	25 °C	Automatika
Chlazení i topení	Automatika	25 °C	Automatika

- Tento vypínač se hodí, když není k dispozici dálkový ovladač.

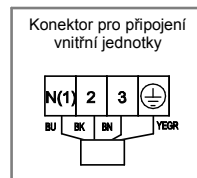
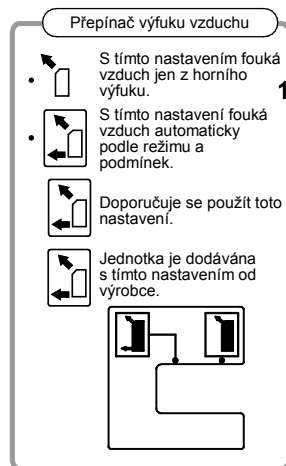







Označení vodičů:
 BU – modrý
 BK – černý
 BN – hnědý
 YEGR – žlutozelený

15. Přijímač signálu
 - Přijímá signál z dálkového ovladače
 - Při přijetí signálu je slyšet krátké pípnutí.
 - Při změně nastavení je slyšet série pípnutí.
16. Přepínač vyfukování vzduchu
17. Snímač teploty v místnosti
 - Měří teplotu vzduchu kolem jednotky.

2 DÁLKOVÝ OVLADAČ

Popis dálkového ovladače



- 1 ON/OFF**
Zapnutí nebo vypnutí jednotky.
- 2 -**
Snížení nastavené teploty.
- 3 +**
Zvýšení nastavené teploty.
- 4 MODE**
Volba režimu provozu
(Automatika  / Chlazení  / Odvlhčování  / Ventilátor  / Topení .)
- 5 FAN**
Nastavení rychlosti ventilátoru
- 6 SWING**
Nasměrování vyfukovaného vzduchu.
- 7 I FEEL**
Volba snímače teploty.
- 8  / **
Nastavení funkce Zdraví nebo Ventilace.
- 9 SLEEP**
Nastavení režimu Spánek.
- 10 TEMP**
Zobrazení teploty v místnosti.
- 11 QUIET**
Nastavení tichého provozu.
- 12 CLOCK**
Nastavení hodin.
- 13 T-ON/T-OFF**
Nastavení automatického zapnutí nebo vypnutí (časovače).
- 14 TURBO**
Urychlení klimatizace.
- 15 LIGHT**
Zapnutí/vypnutí osvětlení.
- 16 WiFi**
Funkce Wi-Fi.

Poznámka:

- Tento dálkový ovladač je univerzální a může být použit pro klimatizační jednotky s různými funkcemi. Pokud stisknete tlačítko funkce, kterou daný model nemá, jednotka bude pokračovat v původním režimu provozu.

1 ON/OFF (Zapnutí/Vypnutí):

Stiskněte toto tlačítko pro zapnutí jednotky. Stiskněte tlačítko znovu pro vypnutí jednotky.

2 – (Snížení hodnoty):





Stiskněte toto tlačítko pro snížení nastavené teploty. Když tlačítko stisknete a podržíte déle než 2 sekundy, začne se hodnota nastavené teploty rychle snižovat. V režimu Automatika se teplota nenastavuje.

3 + (Zvýšení hodnoty):

Stiskněte toto tlačítko pro zvýšení nastavené teploty. Když tlačítko stisknete a podržíte déle než 2 sekundy, začne se hodnota nastavené teploty rychle zvyšovat. V režimu Automatika se teplota nenastavuje.

4 MODE (Režim provozu):

Při každém stisknutí tlačítka se cyklicky přepíná režim provozu v následujícím pořadí:





Automatika (AUTO ) , Chlazení (COOL ) , Odvlhčování (DRY ) , Ventilátor (FAN ) a Topení (HEAT )*.

AUTO ► COOL ► DRY ► FAN ► HEAT * * Jen u modelů s funkcí topení.



Po připojení k napájení je standardně nastaven režim Automatika, nastavená teplota se na displeji vnitřní jednotky nezobrazuje a jednotka bude automaticky nastavovat vhodný režim provozu podle teploty v místnosti tak, aby v ní bylo příjemné prostředí.

5 FAN (Rychlost ventilátoru):

Toto tlačítko se používá pro cyklické přepínání rychlosti ventilátoru v pořadí Automatika (AUTO), nízká rychlost , středně nízká rychlost , střední rychlost , středně vysoká rychlost  a vysoká rychlost .



- **Funkce X-FAN** (Doběh ventilátoru/Vyfoukání vlhkosti):

Když v režimu Chlazení nebo Odvlhčování stisknete na 2 sekundy tlačítko pro nastavení rychlosti ventilátoru, zobrazí se indikátor  a po vypnutí jednotky poběží ventilátor ještě několik minut, aby se vysušil vnitřek jednotky. Po připojení napájení je funkce X-FAN standardně vypnuta. Funkci X-FAN nelze použít pro režim Automatika, Ventilátor nebo Topení.

Tato funkce umožňuje vysušit vlhkost na výparníku vnitřní jednotky poté, co je jednotka vypnuta, aby se zabránilo růstu plísně.

- Když je funkce X-FAN zapnuta: Po vypnutí jednotky stisknutím tlačítka ON/OFF poběží ventilátor vnitřní jednotky ještě několik minut nízkou rychlostí. V této době je možné zastavit ventilátor vnitřní jednotky přímo stisknutím tlačítka pro nastavení rychlosti ventilátoru po dobu 2 sekund.
- Když je funkce X-FAN vypnuta: Po vypnutí jednotky stisknutím tlačítka ON/OFF se celá jednotka hned zastaví.





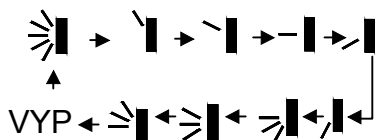



6 SWING (Nasměrování vyfukovaného vzduchu):

Stiskněte toto tlačítko pro cyklické nastavení směru vyfukování vzduchu.



Tento dálkový ovladač je univerzální a používá se pro jednotky s rozdílnými funkcemi.





Pokud je u této jednotky zadán povel ,  nebo , jednotka jej provede jako funkci .

Funkce  znamená, že se bude lišta pro směřování vyfukovaného vzduchu kývat mezi krajními polohami:        .

7 I FEEL (Volba snímače teploty):



Stiskněte toto tlačítko pro zapnutí funkce I FEEL. Jednotka bude regulovat teplotu podle teploty naměřené snímačem dálkového ovladače. Stiskněte toto tlačítko znovu pro zrušení funkce I FEEL.

8 / (Zdraví/Ventilace):

Stiskněte toto tlačítko pro zapnutí/vypnutí funkcí Zdraví (generování iontů) nebo Ventilace. Při prvním stisknutí tlačítka se aktivuje funkce Ventilace – na displeji se zobrazí . Při druhém stisknutí se zapnou současně funkce Ventilace a Zdraví – na displeji se zobrazí  a . Při třetím stisknutí tlačítka se funkce Zdraví a Ventilace vypnou. Při čtvrtém stisknutí tlačítka se zapne funkce Zdraví; na displeji se zobrazí . Při dalším stisknutí tlačítka se celý cyklus opakuje.

Poznámka: Tyto funkce jsou dostupné jen u některých modelů.

9 SLEEP (Spánkový režim):

Stisknutím tohoto tlačítka můžete cyklicky nastavovat režim Spánek 1 () , Spánek 2 () , Spánek 3 () nebo režim Spánek vypnout. Po zapnutí zařízení je režim Spánek standardně vypnutý.

• Režim Spánek 1:

V režimu Chlazení a Odvlhčování:

Po zapnutí režimu Spánek 1 se po 1 hodině zvýší nastavená teplota o 1 °C a po 2 hodinách se nastavená teplota zvýší o 2 °C. Jednotka pak pokračuje v provozu s touto nastavenou teplotou.

V režimu Topení:

Po zapnutí režimu Spánek 1 se po 1 hodině sníží nastavená teplota o 1 °C a po 2 hodinách se nastavená teplota sníží o 2 °C. Jednotka pak pokračuje v provozu s touto nastavenou teplotou.

• Režim Spánek 2

V tomto režimu bude klimatizace pracovat podle výrobcem přednastaveného průběhu teplot (skupiny teplotních křivek) pro spánkový režim.

• Režim Spánek 3

V tomto režimu bude klimatizace pracovat podle uživatelem nastaveného průběhu teplot (teplotní křivky) pro spánkový režim.

- 1) V režimu Spánek 3 podržte stisknuté tlačítko TURBO, aby se dálkový ovladač přepnul do režimu uživatelského nastavení průběhu teplot. Na displeji ovladače se v poli hodin zobrazí 1 hodina a v poli nastavení teploty bude blikat příslušná poslední nastavená teplota pro spánkový režim (při prvním nastavení to bude teplota přednastavená výrobcem).





- 2) Pomocí tlačítka + nebo – změňte podle potřeby nastavenou hodnotu a potvrďte nastavení stisknutím tlačítka TURBO.
 - 3) Po této operaci se čas v poli hodin zvýší automaticky o 1 hodinu (tj. na 2 hodiny a v dalších cyklech postupně na 3 až 8 hodin) a v poli nastavení teploty bude blikat příslušná poslední nastavená teplota.
 - 4) Opakujte kroky 2 až 3, dokud není dokončeno nastavení požadované teploty pro 8. hodinu. Tím se nastavení průběhu teploty ve spánkovém režimu ukončí. Na displeji dálkového ovladače se obnoví zobrazení aktuálního nastavení času a teploty.
- Pokud chcete zkontrolovat uživatelské nastavení teplot pro režim Spánek 3, postupujte jako při nastavování, neměňte však teplotu a jen ji potvrzujte stisknutím tlačítka TURBO.

Poznámka: Pokud v režimu nastavování nebo prohlížení hodnot teploty pro režim Spánek 3 není během 10 sekund stisknuto žádné tlačítko, režim se ukončí a na displeji dálkového ovladače se obnoví předchozí stav. Režim nastavování nebo prohlížení hodnot teploty pro režim Spánek 3 lze ukončit také stisknutím tlačítka ON/OFF, MODE, T-ON/T-OFF nebo SLEEP.



10 TEMP (Zobrazení teploty):

Stisknutím tohoto tlačítka lze přepínat mezi zobrazením nastavené teploty a měřené teploty v místnosti. Při prvním zapnutí jednotky se bude zobrazovat nastavená teplota. Po přepnutí do režimu zobrazení teploty v místnosti se na displeji objeví indikátor . Přepnutí zpět do režimu zobrazení nastavené teploty proběhne automaticky po 5 sekundách nebo dříve po vyslání jiného povelu z dálkového ovladače. Pokud uživatel nenastaví režim zobrazování teploty, bude se zobrazovat nastavená teplota.

11 QUIET (Tichý provoz):

Stisknutím tohoto tlačítka lze cyklicky přepínat Automatický tichý provoz (zobrazí se indikátor  a AUTO), Tichý provoz (zobrazí se jen indikátor ) nebo vypnutí tichého provozu (indikátor  se nezobrazuje). Po zapnutí zařízení je Tichý provoz standardně vypnutý. Poznámka: Funkci Tichý provoz nelze nastavit pro režim Ventilátor a Odvlhčování. V režimu Tichý provoz (při zobrazeném indikátoru ) nelze nastavit rychlost ventilátoru.

12 CLOCK (Nastavení hodin):

Stiskněte tlačítko CLOCK pro nastavení hodin. Začne blikat indikátor . Během 5 sekund stiskněte tlačítko (+) nebo (–), abyste nastavili aktuální čas. Když některé z těchto tlačítek podržíte stisknuté déle než 2 sekundy, začne se čas zvyšovat nebo snižovat po každé 0,5 sekundy o 1 minutu a pak po každé 0,5 sekundy o 10 minut. Během blikání po nastavení času potvrďte nastavení stisknutím tlačítka CLOCK. Indikátor  přestane blikat.

13 T-ON/T-OFF (Načasování zapnutí/vypnutí)

Stiskněte tlačítko T-ON pro zahájení nastavení načasovaného zapnutí. Pro zrušení programu automatického časovače stiskněte znovu toto tlačítko.

Po stisknutí tlačítka T-ON zmizí indikátor  a začne blikat indikátor ON. Jako čas zapnutí se zobrazí 00:00. Během 5 sekund stiskněte tlačítko + nebo –, abyste nastavili čas zapnutí. Každým stisknutím těchto tlačítek se čas změní o 1 minutu. Když některé z těchto tlačítek podržíte stisknuté, začne se čas rychle zvyšovat a snižovat o 1 minutu a pak o 10 minut. Během 5 sekund po nastavení času potvrďte nastavení stisknutím tlačítka T-ON.

Stiskněte tlačítko T-OFF pro zahájení nastavení načasovaného vypnutí. Pro zrušení programu automatického časovače stiskněte znovu toto tlačítko. Postup nastavení načasovaného vypnutí je stejný jako u nastavení načasovaného zapnutí

14 TURBO (Urychlení klimatizace):

Stiskněte toto tlačítko pro zapnutí/vypnutí funkce Turbo, které umožňuje, aby jednotka dosáhla nastavené teploty v co nejkratším čase. V režimu Chlazení bude jednotka

vyfukovat velmi chladný vzduch při maximální rychlosti ventilátoru. V režimu Topení bude jednotka vyfukovat velmi teplý vzduch při maximální rychlosti ventilátoru.

15 LIGHT (Osvětlení displeje) :

Stiskněte tlačítko LIGHT pro zapnutí/vypnutí osvětlení displeje. Při zapnutém osvětlení se zobrazuje indikátor ☀️. Když je osvětlení vypnuto, indikátor ☀️ zmizí.

16 Wi-Fi (Funkce Wi-Fi):

Stiskněte tlačítko WIFI pro zapnutí nebo vypnutí funkce Wi-Fi. Když je funkce Wi-Fi zapnutá, bude se na dálkovém ovladači zobrazovat indikátor „WIFI“. Pro obnovu výchozího továrního nastavení Wi-Fi modulu stiskněte při vypnuté jednotce současně tlačítka MODE a WiFi po dobu 1 sekundy.

- Tato funkce je k dispozici jen u některých modelů.

17 Kombinace tlačítek + a – (Zablokování ovladače):

Současným stisknutím tlačítek + a – se zablokují nebo odblokují tlačítka ovladače. Když je dálkový ovladač zablokovaný, zobrazuje se indikátor 🗑️ a při stisknutí libovolného tlačítka indikátor 🗑️ třikrát zabliká.

18 Kombinace tlačítek MODE a – (Přepínání °C/°F):

Když je jednotka vypnutá, stiskněte současně tlačítka MODE a – pro přepnutí zobrazení teploty ve stupních Celsia (°C) nebo stupních Fahrenheita (°F).

19 Kombinace tlačítek TEMP a CLOCK v režimu Chlazení (Úspora energie):

V režimu Chlazení stiskněte současně tlačítka TEMP a CLOCK, abyste zapnuli funkci úspory energie. Na displeji dálkového ovladače se zobrazí „SE“. Opakujte tuto operaci pro vypnutí funkce.

20 Kombinace tlačítek TEMP a CLOCK v režimu Topení (Topení 8 °C):

V režimu Topení stiskněte současně tlačítka TEMP a CLOCK, abyste zapnuli funkci Topení 8 °C. Na displeji dálkového ovladače se zobrazí indikátor „8“ a nastaví se teplota 8 °C (nebo 46 °F). Opakujte tuto operaci pro vypnutí funkce.

21 Funkce podsvícení displeje:

Při prvním zapnutí svítí osvětlení jednotky 4 s, poté při stisknutí tlačítka svítí 3 s.

Výměna baterií

1. Sejměte kryt baterií ze zadní strany dálkového ovladače (viz obrázek).
2. Vyjměte staré baterie.
3. Vložte dvě nové 1,5V baterie velikosti AAA. Dbejte na správnou polaritu.
4. Nasadte kryt baterií.

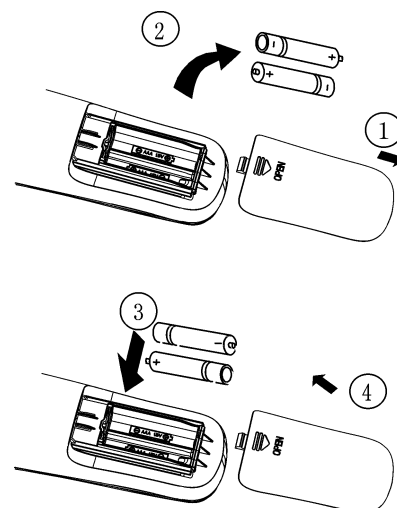

Postup výměny baterií

Poznámky:

- Při výměně baterií nekombinujte staré a nové baterie nebo různé typy baterií. Mohlo by dojít k závadě.
- Pokud nebudete dálkový ovladač delší dobu používat, vyjměte z něj baterie, aby nevytekly.
- Ovladač lze používat jen v dosahu jeho signálu.
- Ovladač by měl být umístěn minimálně 1 m od TV nebo zvukové aparatury.
- Pokud dálkový ovladač nefunguje správně, vyjměte z něj baterie a po 30 sekundách je znovu nainstalujte. Pokud ani poté nefunguje, vyměňte baterie.

3 ÚDRŽBA

Před kontrolou a údržbou jednotky nastavte hlavní vypínač do polohy VYP (OFF), abyste odpojili jednotku od napájení.

3.1 Jednotky

Vnitřní jednotka, venkovní jednotka a dálkový ovladač

- Otřete zařízení suchou měkkou utěrkou.

Přední panel

1. Otevřete přední panel.
 - Posuňte dvě zářezky na levé a pravé straně směrem dolů, aby se ozvalo cvaknutí.
2. Vyjměte přední panel.
 - Vyjměte šňůrku.
 - Vyklopte přední panel směrem dopředu, abyste jej mohli vyjmout.
3. Očistěte přední panel.
 - Očistěte přední panel měkkou utěrkou navlhčenou vodou.
 - Pro čištění smí být použit pouze neutrální čisticí prostředek.
 - Pokud umyjte přední panel vodou, osušte jej utěrkou a pak nechte vyschnout na stinném místě.
4. Nasaďte přední panel
 - Nasaďte přední panel do prohlubní v jednotce (3 místa).
 - Připojte šňůrku k pravé vnitřní straně přední mřížky.
 - Zavřete pomalu panel.

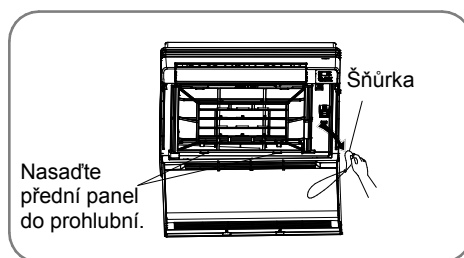
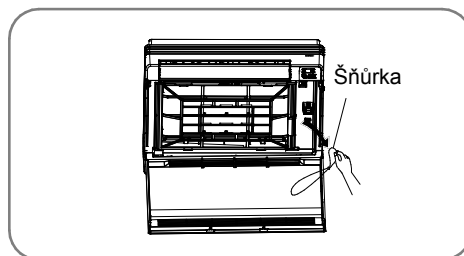
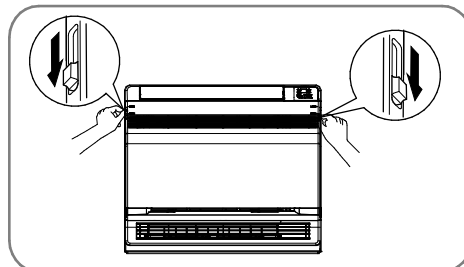

Upozornění

- Nedotýkejte se kovových částí vnitřní jednotky. Mohli byste se poranit.
- Při vyjímání nebo nasazování předního panelu u jednotky nainstalované ve větší výšce použijte pevnou stoličku a postupujte opatrně.
- Pro čištění nepoužívejte vodu teplejší než 40 °C, benzen, benzín, ředidla nebo jiné těkavé látky, leštidla, kartáče na drhnutí apod.
- Po vyčištění a nasazení panelu zkontrolujte, zda panel drží dobře na místě.

3.2 Filtry

1. Otevřete přední panel.
2. Vyjměte vzduchový filtr.
 - Stiskněte lehce západky na pravé a levé straně vzduchového filtru a vytáhněte filtr nahoru.
3. Vytáhněte titan-apatitový fotokatalytický filtr pro čištění vzduchu.
 - Držte výstupky rámečku a uvolněte zářezky na 4 místech.

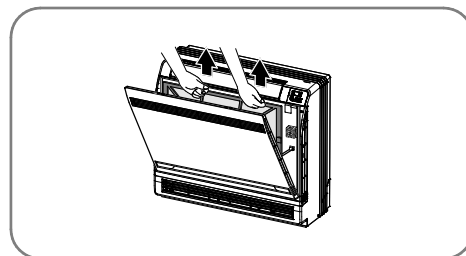

4. Každý filtr očistěte nebo vyměňte.

- Viz obrázek.

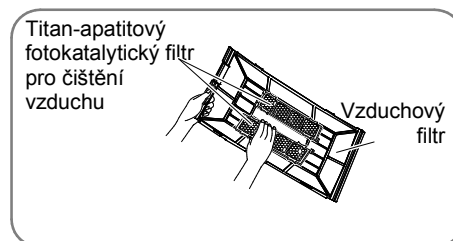

5. Vložte titan-apatitový fotokatalytický filtr pro čištění vzduchu zpět na místo a zavřete přední panel.

- Provoz bez vzduchových filtrů může způsobit problémy, například nahromadění prachu ve vnitřní jednotce.

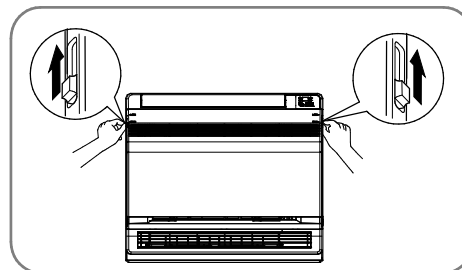

6. Vzduchové filtry čistěte vodou nebo vysavačem.

- Pokud se filtry nedají snadno vyčistit, umyjte je neutrálním čisticím prostředkem rozpuštěným ve vlažné vodě. Pak je nechejte vyschnout na stinném místě.
- Doporučuje se čistit vzduchové filtry každý týden.

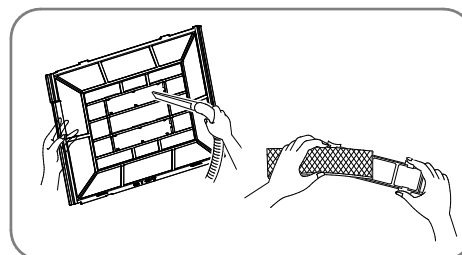

3.3 Titan-apatitový fotokatalytický filtr pro čištění vzduchu

Účinnost titan-apatitového fotokatalytického filtru pro čištění vzduchu je možné obnovit omytím vodou vždy jednou za 6 měsíců. Doporučujeme filtr vždy po 3 letech vyměnit.

Údržba

1. Vysajte prach z filtru vysavačem, a pokud je filtr velmi špinavý, ponořte jej asi na 10 až 15 minut do teplé vody.
2. Nevytahujte filtr z rámečku, když jej umýváte vodou.
3. Po umytí vytřepete z filtru zbývající vodu a nechejte jej vyschnout na stinném místě.
4. Filtr je vyroben z papíru. Neždímejte filtr, když z něj chcete odstranit vodu.

Výměna

- Uvolněte zářky na rámečku filtru a vyměňte filtr za nový.
- Starý filtr zlikvidujte jako hořlavý odpad.

Poznámka

Provoz se špinavými filtry přináší tyto problémy:

- Nelze odstranit zápach ze vzduchu.
- Nelze čistit vzduch.
- Sníží se účinnost chlazení nebo topení.
- Může způsobovat zápach.

Kontrola

- Zkontrolujte, zda se podklad, podstavec a ostatní montážní prvky venkovní jednotky nerozpádají nebo nekorodují.
- Zkontrolujte, zda nic neblokuje přívod a výfuk vzduchu u vnitřní a venkovní jednotky.
- Zkontrolujte, zda za provozu v režimu Chlazení nebo Odvlhčování vytéká z odtokové hadice plynule zkondenzovaná voda. Pokud voda neodtéká, může to být způsobeno jejím unikáním z vnitřní jednotky. V takovém případě zastavte provoz a volejte servisní středisko.

3.4 Před dlouhou odstávkou

1. Za pěkného dne spusťte jednotku na několik hodin v režimu Ventilátor, aby vnitřek jednotky dobře vyschl.
 - Tlačítkem MODE nastavte režim Ventilátor (🌀).
 - Spusťte provoz stisknutím tlačítka ON/OFF.
2. Po ukončení provozu vypněte jistič klimatizačního zařízení.
3. Očistěte vzduchové filtry a nainstalujte je nazpět.
4. Vyjměte baterie z dálkového ovladače.

Poznámka:

Pokud je na venkovní jednotku napojeno několik vnitřních jednotek, zkontrolujte před použitím režimu Ventilátor, že žádná z jednotek nepracuje v režimu Topení.

Rozsah pracovních teplot

	Uvnitř DB/WB (°C)	Venku DB/WB (°C)
Maximální chlazení	32/23	43/26
Maximální topení	27/-	24/18

Rozsah provozních (venkovních) teplot pro jednotku, která má jen funkci chlazení, je -15 až 43 °C, pro jednotku s funkcí chlazení i topení je to -22 až 43 °C.

4 PROVOZNÍ POKYNY

Princip činnosti a speciální funkce pro chlazení

Princip

Klimatizační zařízení absorbuje teplo z místnosti, přenáší je ven a vyzařuje do okolí, aby se teplota uvnitř místnosti snížila. Výkon chlazení se bude zvyšovat nebo snižovat v závislosti na teplotě okolí.

Ochrana proti zamrznutí

Když jednotka pracuje v režimu Chlazení při nízké teplotě, bude se na tepelném výměníku vnitřní jednotky při poklesu teploty pod 0 °C tvořit námraza. V takovém případě řídicí obvod vnitřní jednotky zastaví kompresor a ochrání jednotku před zamrznutím.

Princip činnosti a speciální funkce pro topení

Princip

- Klimatizační zařízení absorbuje teplo z venkovního prostředí a přenáší je dovnitř, aby se zvýšila teplota v místnosti. Toto je princip fungování tepelného čerpadla, jehož topný výkon se snižuje s poklesem venkovní teploty.
- Pokud je venkovní teplota příliš nízká, použijte pro topení jiné zařízení.

Odmrazování

- Když je venkovní teplota nízká, ale vzduch má vysokou vlhkost, bude se ve venkovní jednotce při dlouhé době provozu tvořit námraza, která snižuje účinnost topení. V takovém případě se spustí funkce automatického odmrazování a funkce topení se asi na 8 až 10 minut přeruší.
- Během automatického odmrazování se ventilátory vnitřní a venkovní jednotky zastaví.
- Během odmrazování bliká indikátor na vnitřní jednotce a z venkovní jednotky může unikat pára. To je způsobeno odmrazováním a nejde o závadu.
- Po ukončení odmrazování se automaticky obnoví funkce topení.

Funkce ochrany proti vyfukování studeného vzduchu

V režimu Topení se v následujících třech případech nespustí ventilátor vnitřní jednotky, dokud teplota výměníku vnitřní jednotky nedosáhne určité hodnoty. To zabraňuje vyfukování chladného vzduchu z jednotky (ventilátor se spustí během 3 minut).

1. Funkce topení byla právě spuštěna.
2. Po dokončení funkce automatického odmrazování.
3. Topení při nízké teplotě.

Klimatický typ jednotky je uveden na štítku jmenovitých hodnot.

Při chlazení nenastavujte nižší teplotu, než je zapotřebí. Jinak se zvýší vaše výdaje za energii.

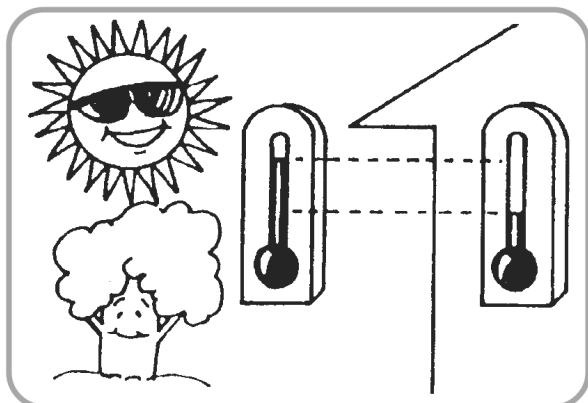

Pro rozptýlení chladného vzduchu po místnosti nastavte vhodný způsob vyfukování vzduchu (viz obrázek).

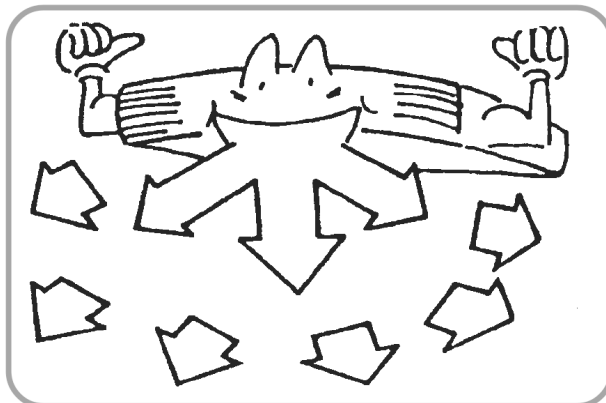

Čistěte vzduchový filtr každý týden, aby byla zachována účinnost zařízení.

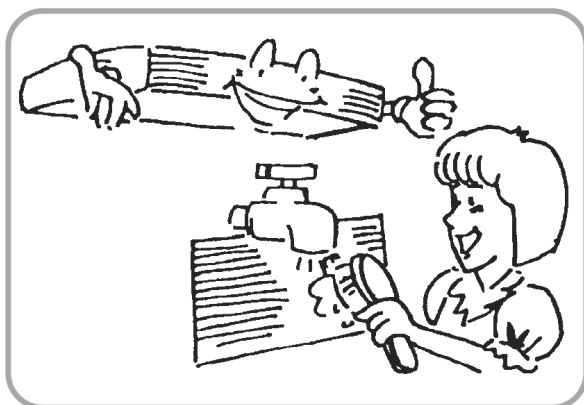

Při chlazení neotevírejte zbytečně okna a dveře, aby chladný vzduch neunikal a neplýtvalo se energií.

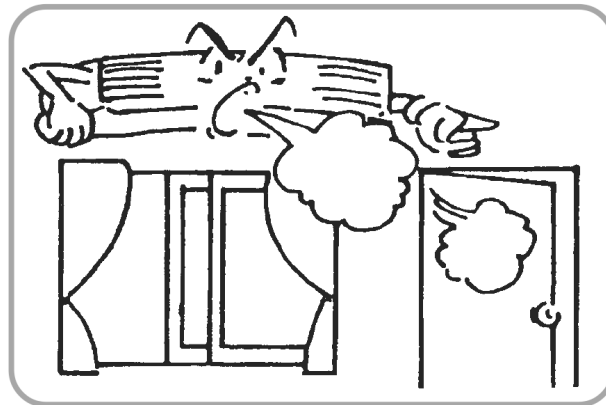

Pokud při chlazení svítí do místnosti přímé sluneční světlo, zakryjte okno např. závěsem, aby se vzduch v místnosti neohříval a nezvyšovaly se výdaje za energii.

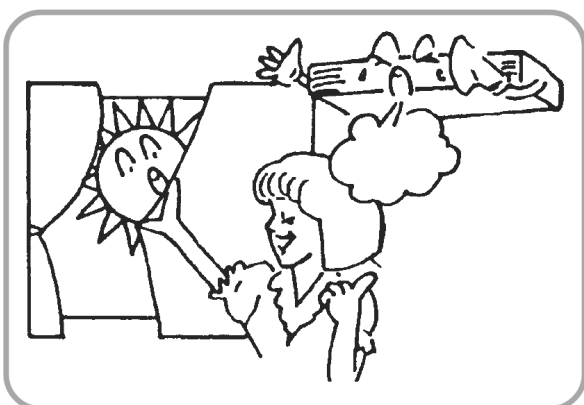

Při nedostatečném větrání otevřete občas okno, abyste místnost vyvětrali, ale ne na dlouho, aby chladný vzduch zbytečně neunikal ven.

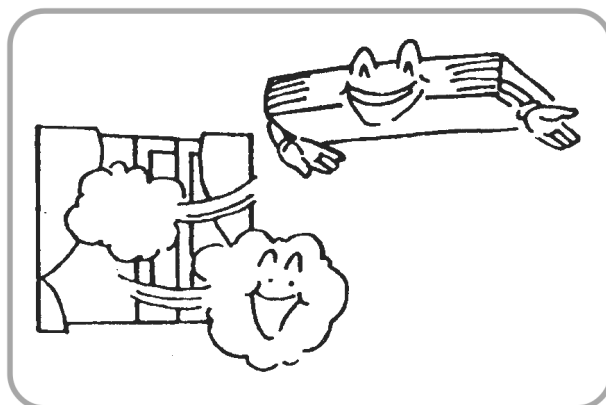

5 BEZPEČNOSTNÍ POKYNY

Napájení zařízení (napětí a frekvence) musí odpovídat parametrům na štítku jmenovitých hodnot. Používejte pouze předepsaný typ pojistek a nenahrazujte je drátem.



Nestrkejte do otvorů pro přívod a výfuk vzduchu žádné předměty, jinak by mohlo dojít k poruše zařízení nebo zranění osob. Dávejte dobrý pozor, když se kolem zařízení pohybují děti.

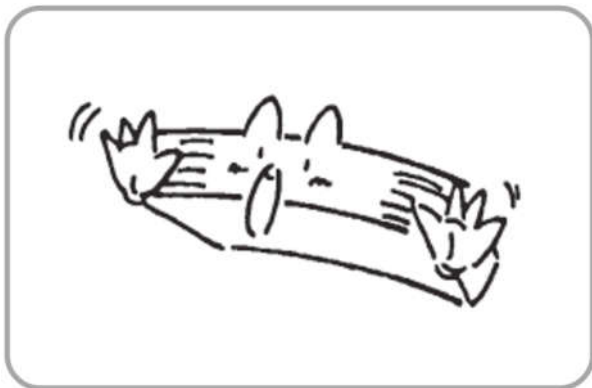

Nesměřujte vyfukovaný vzduch přímo na lidi, zejména ne na děti nebo starší a nemocné osoby.



Pokud za provozu dochází k elektromagnetickému rušení, vypněte klimatizační zařízení. Nebudete-li zařízení dlouho používat, vypněte hlavní vypínač napájení.

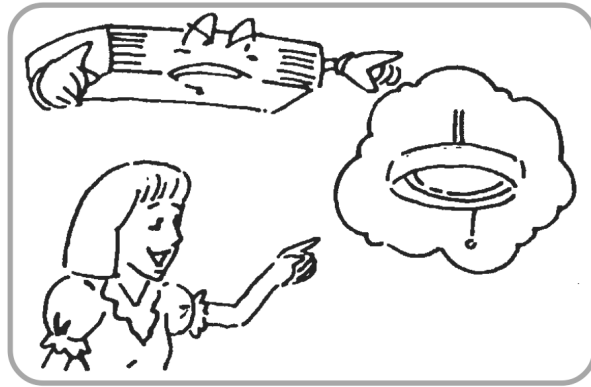

Nestavějte do cesty proudícího vzduchu u vnitřní a venkovní jednotky žádné překážky. Mohlo by dojít ke snížení výkonu nebo závadě.

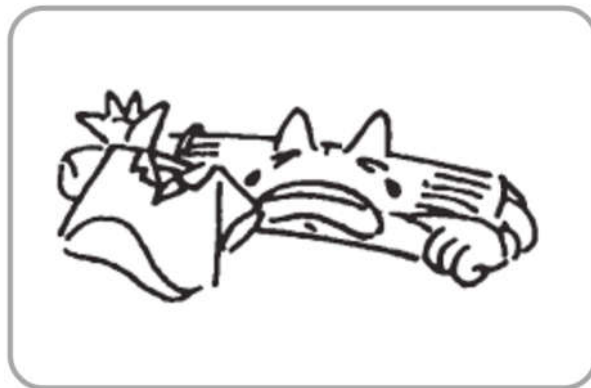

Nedávejte blízko jednotky žádné topné těleso nebo jiný zdroj tepla. Tepllo může zdeformovat plastové díly.



6 KONTROLY PŘED VYŽÁDÁNÍM SERVISU

Než zavoláte do servisu, podívejte se do následující tabulky. Můžete tam najít řešení vašich problémů. Pokud to nepomůže a zařízení stále nepracuje správně, kontaktujte prodejce nebo autorizovaný servis.

Problém	Příčiny a řešení
Zařízení vůbec nepracuje.	<ul style="list-style-type: none">• Zkontrolujte, zda není poškozen elektrický kabel nebo vypnutý jistič.• Zkontrolujte, zda je v pořádku napájení.• Zkontrolujte, zda není aktivovaný časovač pro zapnutí/vypnutí jednotky.
Klimatizační zařízení pracuje, ale málo chladí.	<ul style="list-style-type: none">• Zkontrolujte, zda není nastavena příliš vysoká teplota.• Zkontrolujte, zda do místnosti nesvítí přímé sluneční teplo.• Zkontrolujte, zda nejsou otevřené dveře nebo okna.• Zkontrolujte, zda nic nebrání volnému proudění vzduchu.• Zkontrolujte, zda funguje ventilátor na výfuku vzduchu.• Zkontrolujte, zda není vzduchový filtr špinavý nebo ucpaný.
Během provozu z jednotky vychází pára nebo mlha.	<ul style="list-style-type: none">• Teplý vzduch z místnosti se míchá s chladným vzduchem z jednotky. To může způsobit srážení vlhkosti ve vzduchu.
Dálkový ovladač nefunguje.	<ul style="list-style-type: none">• Překážka v cestě signálu mezi jednotkou a dálkovým ovladačem.• Zkontrolujte, zda jsou baterie vloženy se správnou polaritou.• Zkontrolujte, zda nejsou baterie vybité.

7 INSTALACE VNITŘNÍ JEDNOTKY

Výběr místa pro instalaci

- Místo, kde může chladný vzduch proudit do celé místnosti.
- Místo, odkud lze snadno odvádět zkondenzovanou vodu.
- Místo, které unese váhu jednotky.
- Místo, kam je snadný přístup při provádění údržby.

Nevhodná místa pro instalaci

- Kde je příliš vlhko, například v prádelně.
- Kde je příliš mnoho oleje.
- Kde jsou kyseliny.
- Kde jsou poruchy v dodávce elektřiny.

Způsob instalace

Podle umístění jednotky jsou možné dva typy instalace:

- Instalace na strop
- Instalace na podlahu/zed'

Postup instalace je v obou případech podobný. Vnitřní jednotka by měla být umístěna tam, kde:

1. Jsou splněny podmínky pro instalaci podle instalačního výkresu.
2. Přiváděný i vyfukovaný vzduch může volně proudit.
3. Na jednotku nesvítí přímé sluneční světlo.
4. Jednotka je dostatečně daleko od zdrojů tepla nebo páry.
5. Nedochozí k úniku olejových výparů (které mohou zkrátit životnost jednotky).
6. Studený/teplý vzduch může volně proudit po celé místnosti.
7. V dostatečné vzdálenosti od fluorescenčních lamp (výbojek, zářivek), které mohou způsobit zkrácení dosahu dálkového ovladače.
8. Je vzdálena minimálně 1 m od televizoru nebo rádia (jednotka může rušit obraz nebo zvuk).

Výkres pro instalaci jednotky

Vnitřní jednotka může být namontována některým z tří uvedených způsobů. Konzolová jednotka by měla být nainstalována na podlahu nebo 0,3 m nad podlahou.

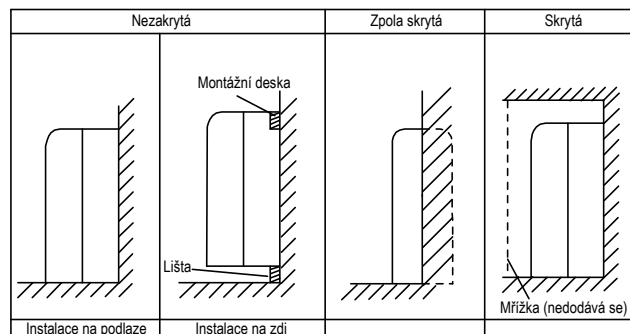

Místo pro upevnění instalačního panelu

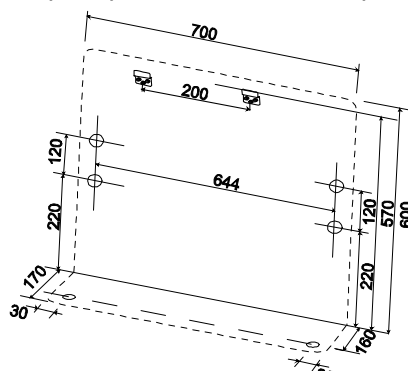

Výkres umístění závěsů

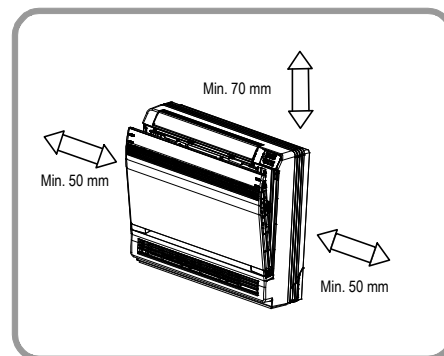
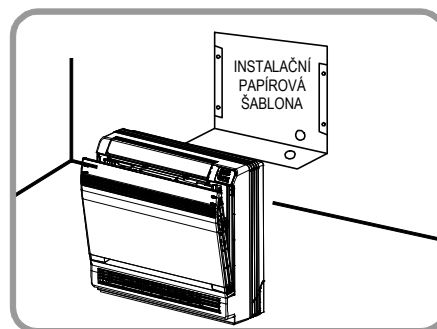
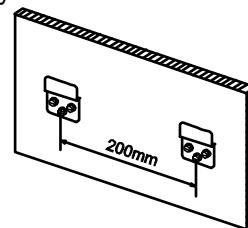

Potrubí chladiva

1. Vyrtejte otvor (o průměru 55 mm) v místě, které označuje symbol  na obrázku níže.
2. Umístění otvoru závisí na tom, na které straně bude vyvedeno potrubí.
3. Postup připojení viz „Připojení potrubí chladiva“ níže.
4. Kolem potrubí nechejte volné místo, aby se dalo snadněji připojit k vnitřní jednotce.

(Jednotka: mm)

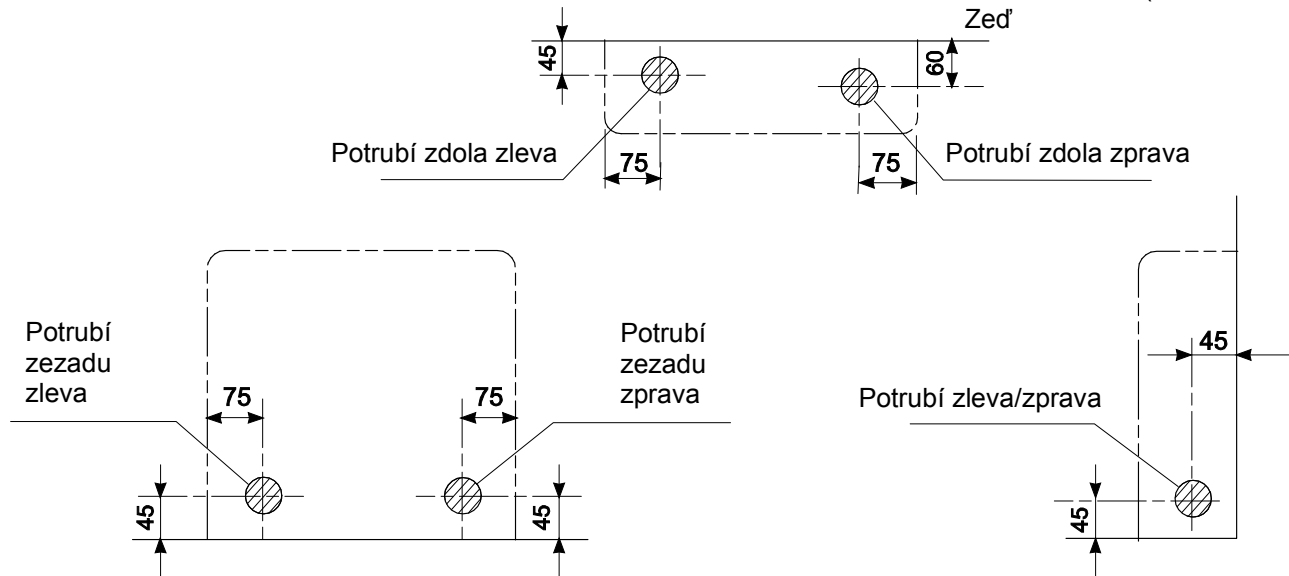

Upozornění

Minimální povolená délka

- Doporučená nejkratší délka trubky je 2,5 m, aby se omezil přenos hluku a vibrací z venkovní jednotky. (Hluk a vibrace mohou nastat v závislosti na způsobu instalace jednotky a místě provozu.)
- Maximální délka trubky viz návod pro instalaci venkovní jednotky.
- Připojení více vnitřních jednotek viz návod na instalaci venkovní jednotky multisystému.

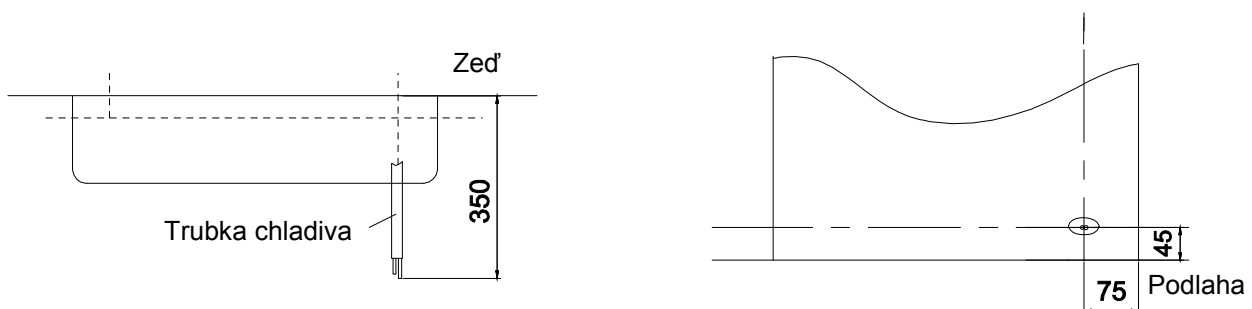

Vyvrtní otvoru do zdi a instalace průchodky

- U zdí, které obsahují kovovou armaturu, použijte průchodku do zdi a kryt s otvorem na protažení trubek, abyste zabránili pronikání vody.
 - Prostor mezi trubkami a zdí utěsněte izolačním materiálem, abyste zabránili pronikání vody.
1. Vyvrtejte do zdi otvor o průměru 55 mm se sklonem dolů směrem k venkovní straně zdi.
 2. Nainstalujte do otvoru průchodku.
 3. Zasuňte do průchodky kryt.
 4. Po dokončení instalace trubek chladiva, kabelu a odtokové trubky utěsněte otvor ve zdi izolačním materiálem.

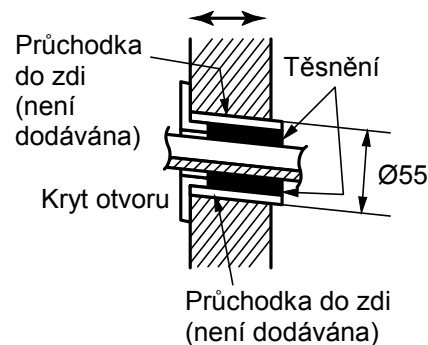

Odtoková trubka

1. Použijte běžně prodávanou neohebnou trubku z PVC (typ VP 20, vnější průměr 26 mm, vnitřní průměr 20 mm).
2. Spolu s vnitřní jednotkou je dodávána odtoková hadice (vnější průměr 18 mm na připojovací konci, délka 220 mm). Připravte odtokovou hadici podle obrázku níže.
3. Odtoková trubka by měla mít takový sklon, v ní mohla volně proudit voda a nehromadila se v trubce (nesmí na ní být např. ohyb, který by bránil odtoku vody).
4. Zasuňte odtokovou hadici do odtokové trubky tak hluboko, aby se z ní nevysunovala.
5. Izolujte odtokovou trubku uvnitř místnosti v délce alespoň 10 cm tepelně izolačním materiálem, aby se zabránilo kondenzaci vody.
6. Vyjměte vzduchové filtry a nalijte do odtokové vaničky v jednotce trochu vody, abyste zjistili, zda voda dobře odtéká.

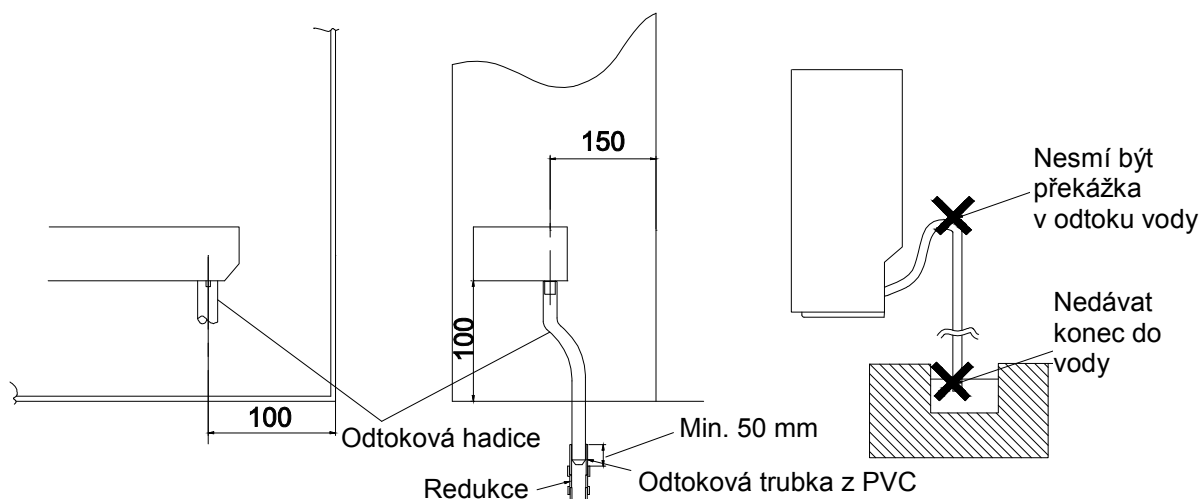

Instalace vnitřní jednotky

1. Příprava

- Otevřete přední panel, odšroubujte 4 šrouby a vytáhněte přední mřížku z jednotky směrem vpřed.
- Podle vyznačených šipek uvolněte zarážky na přední části skříně, abyste ji mohli vyjmout.
- Při demontáži krytů a lišt postupujte podle pokynů níže.

Při použití lišt

- Odstraňte záslepky otvorů. (Odstraňte výlisky na spodním rámu pomocí kleští.)

Pro vyvedení trubek z boku

- Odstraňte záslepky otvorů.
1. Odšroubujte 7 šroubů.
 2. Vyměte horní kryt (2 zarážky).
 3. Vyměte pravý a levý kryt (2 zarážky na každé straně).
 4. Odstraňte záslepky na spodním rámu a krytech pomocí kleští.
 5. Namontujte díly nazpět v opačném pořadí (kroky 3>2>1).

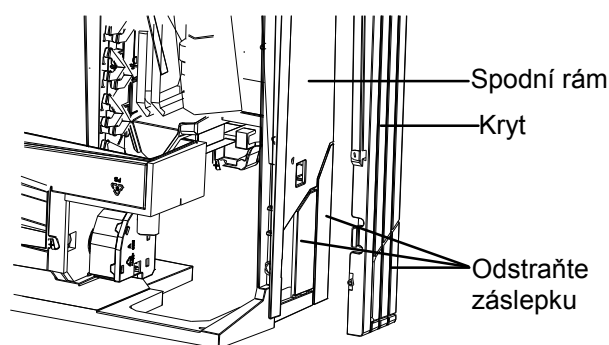
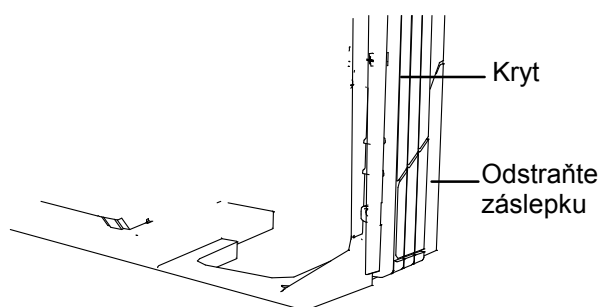
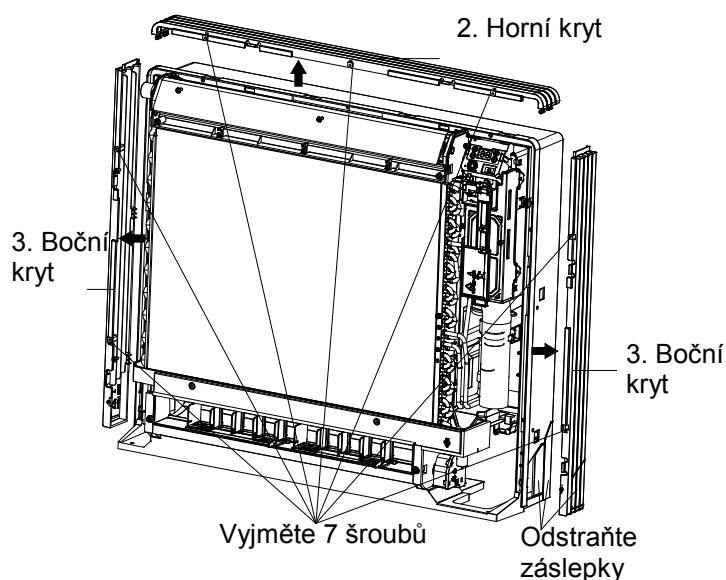
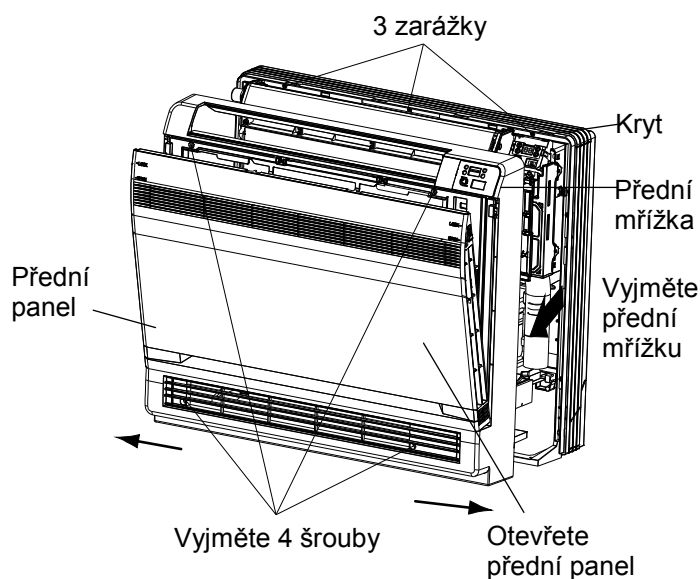

2. Instalace

- Při instalaci na podlahu upevněte jednotku pomocí 6 šroubů. (Nezapomeňte upevnit zadní stěnu.)
- Při instalaci na zeď upevněte montážní desku pomocí 5 šroubů a vnitřní jednotku pomocí 4 šroubů.

Montážní deska musí být nainstalována na zeď, která udrží váhu jednotky.

1. Upevněte montážní desku provizorně na zeď, zkontrolujte, zda je vodorovně, a vyznačte na zdi místa pro vyvrtání otvorů.
2. Po vyvrtání otvorů upevněte montážní desku pomocí šroubů na zeď.

Instalace na podlahu

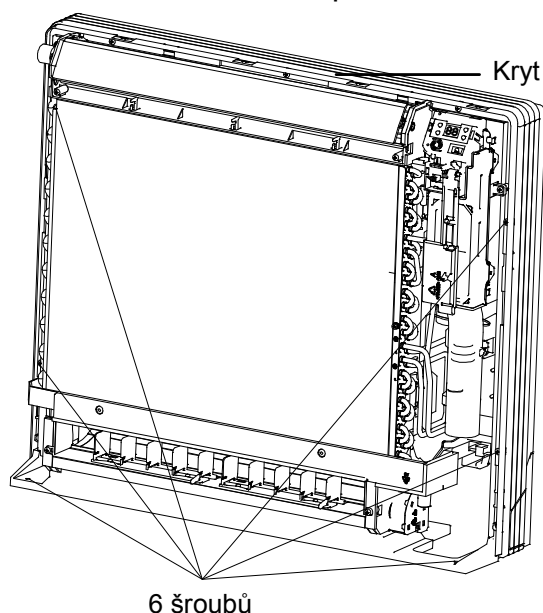

Instalace na zeď

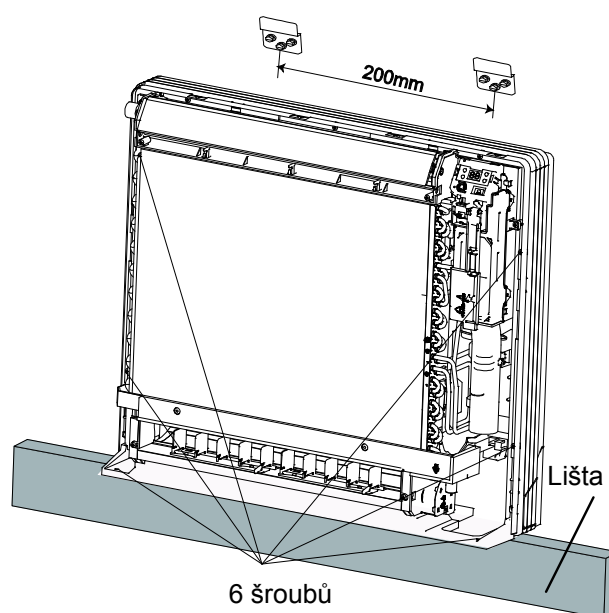

3. Po připojení trubek pro chladivo a odtokové trubky vyplňte volné místo v otvoru izolací. Při ponechání volného místa může docházet ke kondenzaci vody na trubkách chladiva nebo odtokové trubce a otvorem by se také mohl dostávat dovnitř hmyz.
4. Po dokončení všech připojení namontujte přední panel a přední mřížku na původní místo.

Nálevkovité rozšíření konce trubky

1. Uřežte konec trubky pomocí řezače trubek.
2. Odstraňte otřepy. Držte přitom trubku řezanou stranou směrem dolů, aby se kousky materiálu nedostaly dovnitř trubky.
3. Nasadte na trubku převlečnou matici.
4. Rozšiřte nálevkovitě konec trubky.
5. Zkontrolujte, zda je rozšíření správně provedeno.

! Varování:

- Nemažte rozšířenou část minerálním olejem.
- Dbejte na to, aby se do systému nedostal minerální olej, protože by to mohlo snížit životnost jednotek.
- Nikdy nepoužívejte trubky, které byly použity v dřívějších instalacích. Používejte pouze díly dodávané spolu s jednotkou.
- Do této R410A jednotky nikdy nedávejte vysoušeč, aby bylo možné zaručit její životnost.
- Vysoušecí materiál se může rozpustit a poškodit systém.
- Špatné rozšíření konce trubky může způsobit unikání chladiva.

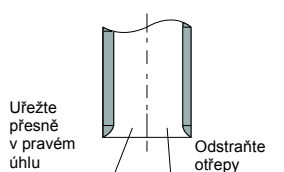

Rozšíření trubky

Nastavte přesně do níže uvedené pozice

	Rozšiřující nástroj pro R410A	Konvenční rozšiřující nástroj	
	Typ se svěrkou	Typ se svěrkou (Ridgid)	Typ s křídlovou maticí (Imperial)
A	0–0,5 mm	1,0–1,5 mm	1,5–2,0 mm



Připojení trubky chladiva

- Utáhněte převlečné matice pomocí momentového klíče, abyste zabránili jejich poškození a následnému úniku chladiva.

Zde namažte olej přidávaným do chladiva

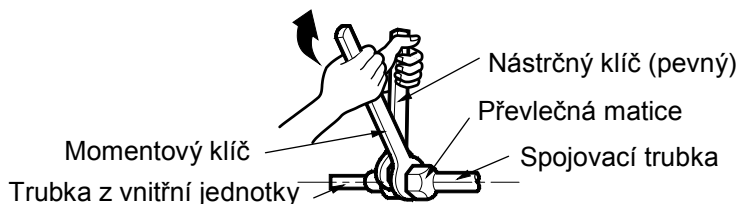
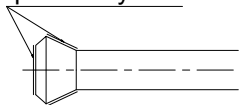

- Dejte konce trubek k sobě, zarovnejte jejich středy a utáhněte převlečné matice rukou o 3 nebo 4 závity. Pak matice dotáhněte momentovým klíčem na předepsaný moment.
- Abyste zabránili unikání chladiva, namažte vnitřní i vnější povrch rozšířeného konce trubky olejem, který je vhodný pro příslušné chladivo (Použijte olej pro chladivo R410A).

Utahovací moment převlečné matice		
Strana plynu		Strana kapaliny
09K/12K	18K	09K/12K/18K
3/8"	1/2"	1/4"
31–35 Nm	50–55 Nm	15–20 Nm

Pokyny pro manipulaci s trubkami

- Chraňte otevřený konec trubky před prachem a vlhkostí.
- Všechny ohyby trubek by měly být co možné nejmírnější. K ohýbání používejte ohýbačku trubek. (Poloměr ohybu by měl být minimálně 30–40 mm.)

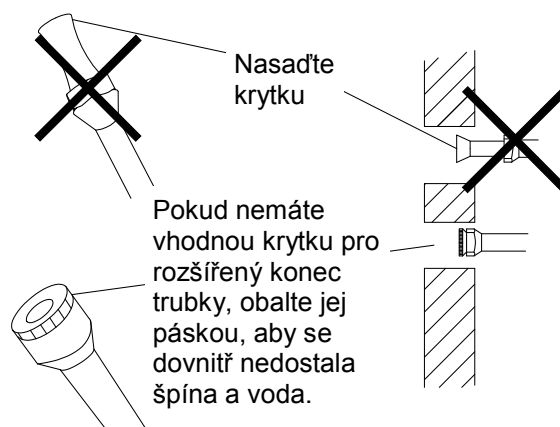

Volba měděných trubek a tepelně izolačních materiálů

Při používání komerčně dostupných měděných trubek a instalačních materiálů dodržujte následující pokyny:

- Izolační materiál: Polyetylenová pěna
 Součinitel tepelná vodivosti: 0,041 až 0,052 W/mK (0,035 až 0,045 kcal/mh°C)
 Povrch trubky s chladivem může mít teplotu max. 110 °C.
 Zvolte tepelně izolační materiál, který tuto teplotu vydrží.

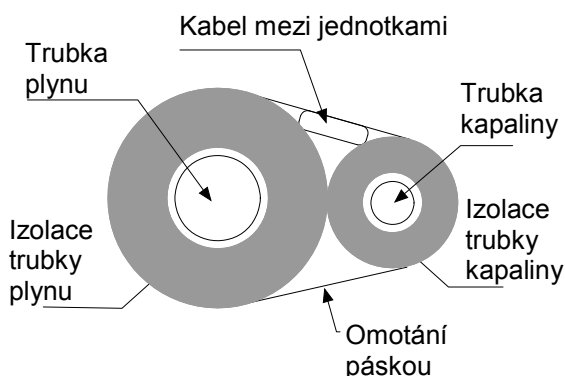

- Izolujte trubku s plynem i trubku s kapalinou podle následující tabulky.

Strana plynu		Strana kapaliny	Tepelná izolace trubky plynu		Tepelná izolace trubky kapaliny
09K/12K	18K		09K/12K	18K	
Vnější průměr: 9,5 mm	Vnější průměr: 12,7 mm	Vnější průměr: 6,4 mm	Vnitřní průměr: 12–15 mm	Vnitřní průměr: 14–16 mm	Vnitřní průměr: 8–10 mm
Tloušťka: 0,8 mm			Tloušťka: 10 mm		

- Každou z trubek plynu a kapaliny izolujte zvlášť.

Kontrola unikání chladiva

1. Po odstranění vzduchu z potrubí zkontrolujte, zda neuniká chladivo.
2. Pokyny pro odstranění vzduchu a kontrolu chladiva viz návod pro instalaci venkovní jednotky.

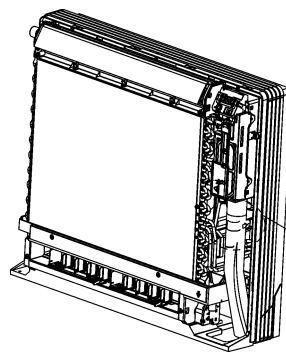

Zkontrolujte těsnost v tomto místě. Pro kontrolu unikání plynu použijte mýdlovou vodu. Po kontrole mýdlovou vodu otřete.

Zakrytí spoje trubek

Po kontrole těsnosti potrubí zakryjte spoje trubek následujícím postupem.

1. Rozřízněte izolaci potrubí chladiva tak, aby byly zářezy v místě napojení trubek.
2. Nasuňte naříznutou část na další izolaci potrubí tak, aby v místě spoje nebyly žádné mezery.
3. Obalte výřezy a místo napojení trubek dodávaným izolačním plátem tak, aby v místě spoje nebyly žádné mezery.

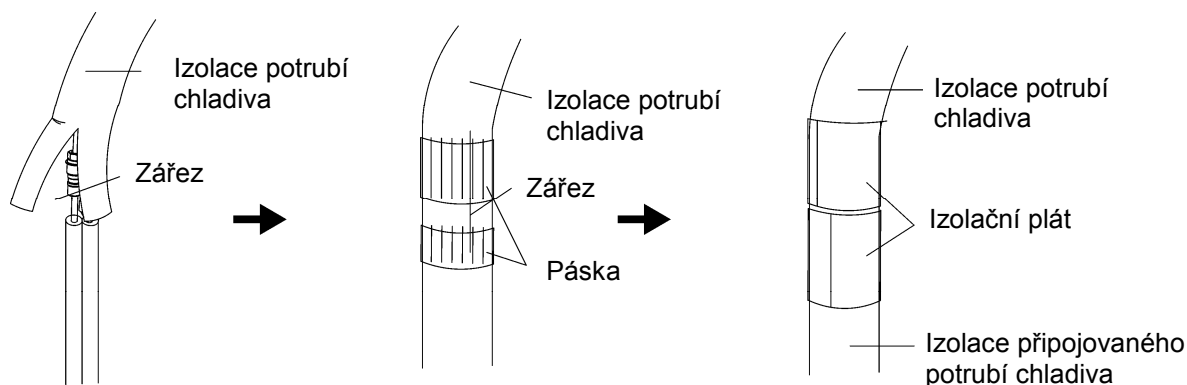

⚠ Upozornění

- Spojе trubek pečlivě izolujte. Nedostatečná izolace může způsobit kondenzaci a odkapávání vody.
- Zatlačte potrubí dovnitř, aby netlačilo příliš silně na přední mřížku.

Připojení odtokové hadice

1. Nasadte dodávanou C odtokovou hadici na vývod odtokové vaničky.
2. Nasuňte odtokovou hadici na vývod tak, aby přiléhala k těsnění odtoku.

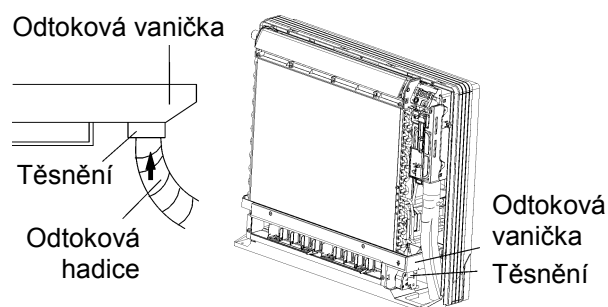

Elektrické zapojení

Při zapojování systému s více vnitřními jednotkami postupujte podle instalačního návodu, který je dodáván s venkovní jednotkou pro multisystém.

- Zvedněte desku se snímačem, vyjměte přední kovový kryt a připojte propojovací kabel ke svorkovnici.
1. Odizolujte konce vodičů (v délce 15 mm)
 2. Přišroubujte pevně jednotlivé vodiče do svorkovnice ve vnitřní a venkovní jednotce tak, aby barva vodičů odpovídala příslušným číslům svorek.
 3. Připojte zemnicí vodiče do příslušných svorek.
 4. Zatáhněte za vodiče, abyste zkontrolovali, zda jsou pevně připojeni, a pak upevněte kabel úchytkou, abyste zabránili jejich náhodnému vytržení. Natvarujte vodiče tak, aby se dal kovový kryt dobře zavřít.

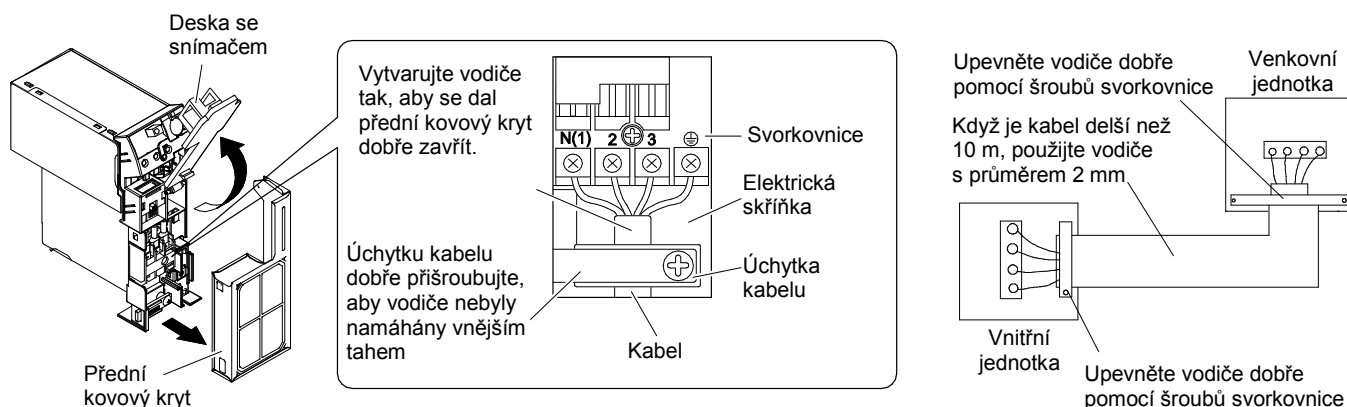

⚠ Upozornění

- Nepoužívejte kabely s poškozenou izolací, kabely s lankovými vodiči, prodlužovací šňůry nebo rozdvojky, protože by mohlo dojít k přehřátí, úrazu elektrickým proudem nebo požáru.
- Ke svorkovnici jednotky nepřipojujte žádné jiné zařízení (čerpadlo zkondenzované vody apod.). Mohlo by dojít k úrazu elektrickým proudem nebo požáru.

8 PŘÍPRAVA TRUBEK

8.1 Řezání trubek a kabelu

- Použijte komerčně dostupný řezací nástroj.
- Změřte pečlivě potřebnou délku trubek.
- Uřízněte trubku o trochu delší, než je naměřená délka.
- Kabel musí být o 1,5 m delší, než je délka trubek chladiva.

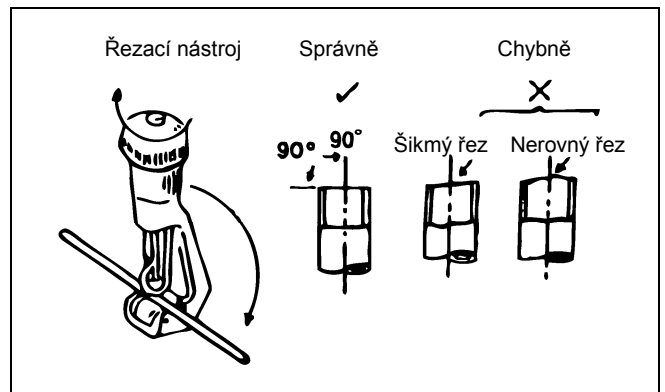

8.2 Odstranění otřepů

- Očistěte vnitřek trubky.
- Při použití odhrotovače musí konec trubky směřovat dolů, aby se do trubky nedostaly žádné nečistoty.

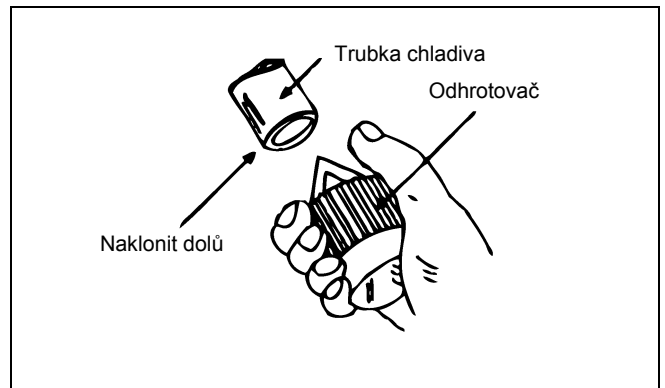

8.3 Rozšíření konce trubky

- Navlečte na trubku převlečné matice a rozšiřte oba konce trubky pomocí sady na rozšiřování trubek. Zasuňte trubku do formy tak, aby konec trubky vyčníval 0,5 mm nad formu. Zkontrolujte, zda je konec trubky rovný a dokonale kruhový.

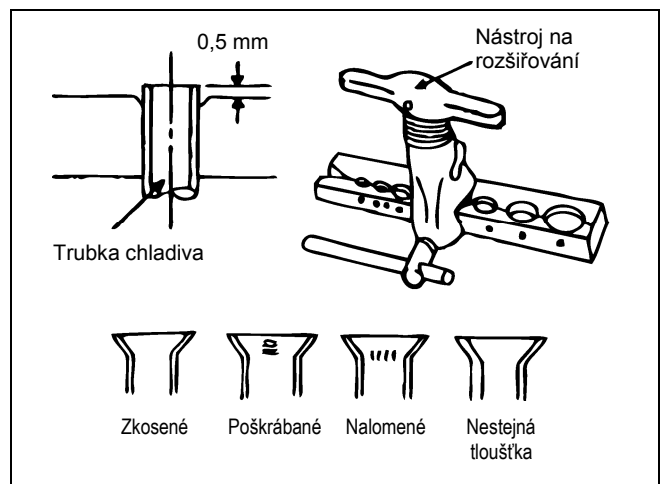

8.4 Propojovací kabel a omotání

(Viz obrázek vpravo.)

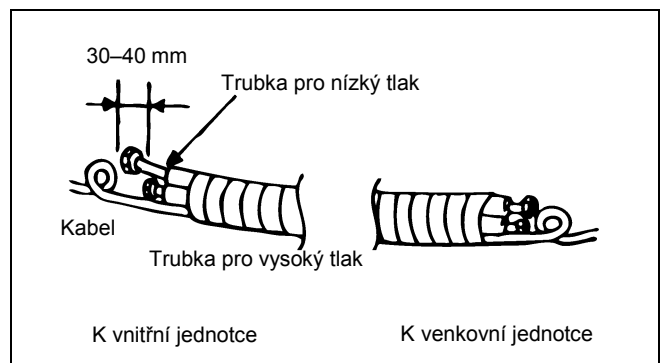

9 TRUBKY CHLADIVA

1. Vyberte vhodné trubky pro plyn a kapalinu podle níže uvedené tabulky.
2. Na ochranu proti prachu a vlhkosti musí být oba konce trubek až do připojení zakryty.
3. Ohýbejte trubky co možně nejméně. Poloměr ohybu musí být minimálně 3 nebo 4 cm.

Izolaci trubky plynu a trubky kapaliny zvolte s ohledem na velikost trubky tak, aby byla tloušťka izolace minimálně 1 cm.

Tabulka trubek plynu

Model	Velikost trubky
09K	3/8"
12K	3/8"
18K	1/2"

Tabulka trubek kapaliny

Model	Velikost trubky
09K	1/4"
12K	1/4"
18K	1/4"

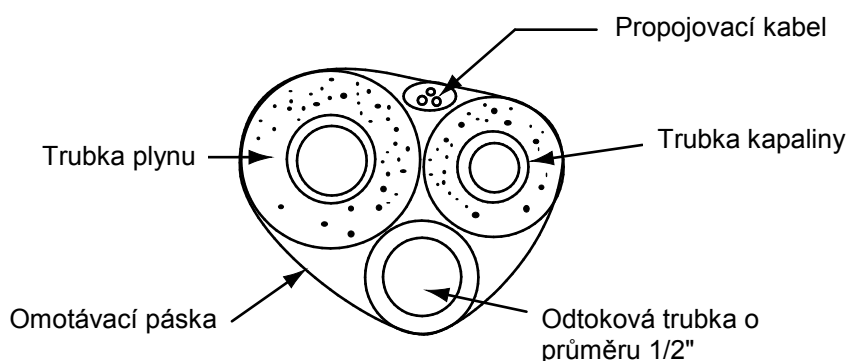

4. Propojení mezi vnitřní a venkovní jednotkou.
 - Odšroubujte převlečnou matici pro uvolnění stlačeného plynu ve vnitřní jednotce. Pokud neuniká vysokotlaký plyn, signalizuje to netěsnost vnitřní jednotky.
 - Navlečte převlečnou matici na trubku kapaliny. Rozšiřte konec trubky pomocí nástroje na rozšiřování trubek.
 - Utáhněte obě převlečné matice na trubce plynu a trubce kapaliny u vnitřní jednotky pomocí dvojice klíčů.

10 KONTROLA PO INSTALACI

Kontrolované body	Možná závada	Stav
Je jednotka dobře připevněna?	Jednotka by mohla spadnout, vibrovat nebo vydávat hluk.	
Byla provedena kontrola unikání chladiva?	Může se snížit chladicí výkon jednotky.	
Je tepelná izolace dostatečná?	Může dojít ke kondenzaci a odkapávání vody.	
Je zajištěn dobrý odtok vody z jednotky?	Může dojít ke kondenzaci a odkapávání vody.	
Je napájecí napětí v souladu se jmenovitým napájecím napětím na výrobním štítku?	Může dojít k závadě nebo poškození dílů.	
Jsou trubky a elektrické kapely správně a bezpečně nainstalovány?	Může dojít k závadě nebo poškození dílů.	
Je jednotka řádně uzemněna?	Může dojít k probíjení proudu.	
Je použit doporučený napájecí kabel?	Může dojít k závadě nebo poškození dílů.	
Jsou otvory pro přívod a odvod vzduchu volné?	Může se snížit chladicí výkon jednotky.	
Odpovídá množství chladiva délce potrubí?	Nesprávné množství chladiva může ovlivnit funkčnost klimatizace.	
Je otvor pro protažení propojovacích trubek dobře zakrytý a utěsněný?	Mohlo by dojít ke snížení výkonu chlazení (topení) a plýtvání elektřinou.	

11 KONFIGURACE PROPOJOVACÍCH TRUBEK

1. Standardní délka propojovací trubky je 5 m, 7,5 m, 8 m
2. Minimální délka propojovací trubky je 3 m.
3. Maximální délka propojovací trubky

Výkon chlazení	Maximální délka propojovací trubky
5000 Btu/h (1465W)	15
7000 Btu/h (2051W)	15
9000 Btu/h (2637W)	15
12000 Btu/h (3516W)	20
18000 Btu/h (5274W)	25

Výkon chlazení	Maximální délka propojovací trubky
24000 Btu/h (7032W)	25
28000 Btu/h (8204W)	30
36000 Btu/h (10548W)	30
42000 Btu/h (12306W)	30
48000 Btu/h (14064W)	30

4. Dodatečné množství oleje do chladiva a chladiva, potřebné při prodloužení propojovací trubky.
 - Když je délka propojovací trubky prodloužena o 10 m nad standardní délku, je třeba přidat 5 ml oleje do chladiva na každých dodatečných 5 m propojovací trubky.
 - Postup výpočtu dodatečného množství chladiva (na základě délky trubky kapaliny):
 - Dodatečné množství chladiva = prodloužená délka trubky kapaliny × dodatečné množství chladiva na metr délky
 - Přidejte potřebné množství chladiva podle délky standardní trubky, jak ukazuje následující tabulka. Dodatečné množství chladiva na metr se liší podle průměru trubky kapaliny. Viz následující tabulka:

Dodatečné množství chladiva R22, R407C, R410A a R134a

Průměr propojovací trubky		Typ venkovní jednotky	
Trubka kapaliny (mm)	Trubka plynu (mm)	Jen pro chlazení (g/m)	Pro chlazení i topení (g/m)
Ø6	Ø9,52 nebo Ø12	15	20
Ø6 nebo Ø9,52	Ø16 nebo Ø19	15	50
Ø12	Ø19 nebo Ø22,2	30	120
Ø16	Ø25,4 nebo Ø31,8	60	120
Ø19	–	250	250
Ø22,2	–	350	350

ZPĚTNÝ ODBĚR ELEKTROODPADU



Uvedený symbol na výrobku nebo v průvodní dokumentaci znamená, že použité elektrické nebo elektronické výrobky nesmí být likvidovány společně s komunálním odpadem. Za účelem správné likvidace výrobku jej odevzdejte na určených sběrných místech, kde budou přijata zdarma. Správnou likvidací tohoto produktu pomůžete zachovat cenné přírodní zdroje a napomáháte prevenci potenciálních negativních dopadů na životní prostředí a lidské zdraví, což by mohly být důsledky nesprávné likvidace odpadů. Další podrobnosti si vyžádejte od místního úřadu nebo nejbližšího sběrného místa.

INFORMACE O CHLADICÍM PROSTŘEDKU

Toto zařízení obsahuje fluorované skleníkové plyny zahrnuté v Kjótském protokolu. Údržba a likvidace musí být provedena kvalifikovaným personálem.

Typ chladicího prostředku: R410A

Složení chladicího prostředku R410A: (50% HFC-32, 50% HFC-125)

Množství chladicího prostředku: viz přístrojový štítek.

Hodnota GWP: 2088 (1 kg R410A = 2,088 t CO₂ eq)

GWP = Global Warming Potential (potenciál globálního oteplování)

V případě problémů s kvalitou nebo jiných kontaktujte prosím místního prodejce nebo autorizované servisní středisko.

Tísňové volání - telefonní číslo: 112

VÝROBCE

SINCLAIR CORPORATION Ltd.

1-4 Argyll St.

London W1F 7LD

Great Britain

www.sinclair-world.com

Zařízení bylo vyrobeno v Číně (Made in China).

ZÁSTUPCE

SINCLAIR EUROPE spol. s r.o.

Purkyňova 45

612 00 Brno

Česká republika

SERVISNÍ PODPORA

NEPA spol. s r.o.

Purkyňova 45

612 00 Brno

Česká republika

Bezplatná infolinka: +420 800 100 285

www.sinclair-solutions.com

Obchod: info@sinclair-solutions.com, tel.: +420 541 590 140, fax: +420 541 590 124

Servis: servis@nepa.cz, tel.: +420 541 590 150, fax: +420 541 590 153

Objednávky: brno-fakturace@nepa.cz

